

PODMÍNKY

vypsání ceny za předložení uměleckého návrhu zlaté 5000 Kč mince
„Mariánský most v Ústí nad Labem“

PODMÍNKY

vypsání ceny za předložení uměleckého návrhu zlaté 5 000 Kč mince

Mariánský most v Ústí nad Labem

- 1) Česká národní banka vypisuje cenu nejhodnotnějším návrhům zlaté 5 000 Kč mince, která bude vydána v roce 2015.
- 2) Vypsání ceny se řídí ustanoveními § 2887- 2889 občanského zákoníku o vypsání ceny.
- 3) Cena bude udělena nejhodnotnějším a technickým podmínkám vyhovujícím návrhům.

Během let 2011 – 2015 bude vydáno v rámci cyklu celkem deset zlatých mincí v hodnotě 5 000 Kč připomínajících význačné mosty z různých českých a moravských regionů (příloha soutěžních podmínek). Poslední mince cyklu bude věnována Mariánskému mostu v Ústí nad Labem.

Hlavní technickou podmínkou je odevzdání kruhového návrhu provedeného v sádře (lící a rubová strana samostatně) o průměru 180 - 200 mm (bezpodmínečný požadavek mincovny - překročení je důvodem k vyloučení z hodnocení) v patřičné síle, aby snesl manipulaci bez upevnění na podložku. Každý návrh musí být označen soutěžní značkou (heslem vyjádřeným slovně, popř. číselně; kreslené značky jsou nepřipustné) na rubové straně sádrových kotoučů, a to stejnou na lící i rubové straně návrhu mince. Návrhy musejí být předkládány v definitivní podobě; to znamená, že po technické stránce musejí být po drobných úpravách podle požadavků mincovny způsobilé k ražbě. Zásadní podmínkou je, aby pod jednou značkou byl předložen kompletní návrh mince, tj. aby obsahoval alespoň jednu lící a jednu rubovou stranu.

Mincovní pole musí mít tvar dutého zrcadla s nejnižším bodem uprostřed modelu, které se směrem k okrajům zvyšuje, což je podmínkou pro příznivou charakteristiku tečení materiálu. Technický výkres geometrie modelovací formy je uveden v příloze. Maximální výška plastiky (reliéfu) ve středové části modelů je 2 mm. Plastika musí pokrývat nejméně 50 % plochy mincovního pole; plošné proporce plastiky na jedné straně musí odpovídat plošným proporcím plastiky druhé strany. Při modelaci plastiky je nutné zohlednit její rozmístění v mincovním poli. Masivní a vysoká plastika na jedné straně vyžaduje nižší plastiku na protilehlé ploše druhé strany a naopak.

- 4) Na lící straně je nutno umístit v opisu (při obvodu mince) nebo v nápisu (řádcích) název státu „ČESKÁ REPUBLIKA“ a text „MOSTY“, označení nominální hodnoty „5000 Kč“ a kompozici tří zemských znaků. Postavení zemských znaků se řídí obecnými heraldickými zásadami (český lev na čestném místě uprostřed při horizontálním, popř. nahoře při vertikálním umístění znaků, z pohledu pozorovatele je moravská orlice umístěná vlevo, slezská orlice umístěná vpravo, orlice vlevo nesmí otáčet hlavu do středu mince). Při případné stylizaci nesmí dojít k nečitelnosti či nechtěnému karikování heraldických zvířat, nebo k záměně za jiná heraldická zvířata. Zemské znaky nemusejí vzhledem k velikosti mincovního pole zaujímat celou plochu, musejí však být umístěny v její horní části.

Vyobrazení státního znaku (pro ujasnění jednotlivých heraldických zvířat) je připojeno v příloze k těmto podmínkám. Vzhledem k tomu, že jde o kompozici zemských znaků, nikoliv čtyř heraldických zvířat ze státního znaku ČR, neměla by heraldická zvířata být umístěna ve společném štítu.

Lící stranu je vhodné podle úvahy výtvarníka doplnit o případný motiv, navazující na rubovou stranu. Na místě, kde by podle mínění autora měla být značka mincovny, bude umístěno kolečko o průměru 8 - 10 mm (propočteno na model o průměru 180 - 200 mm).

Na rubové straně je nutno zobrazit motiv vztahující se k Mariánskému mostu v Ústí nad Labem, nápis nebo opis „MARIÁNSKÝ MOST V ÚSTÍ NAD LABEM“ a letopočet ražby „2015“. Na místě, kde by měla být autorská značka, umístí výtvarník čtvereček o velikosti 8 x 8 až 10 x 10 mm (propočteno na model o průměru 180 - 200 mm).

Řešením hrany se výtvarník nemusí zabývat.

Mince bude ražena ze zlata o ryzosti 999,9, její průměr bude 28 mm a hrubá hmotnost 15,55 g. Mince bude ražena také ve špičkové kvalitě, u níž se zvláště dobře docílí vrcholný lesk i v drobných ploškách proti matovému reliéfu. K této okolnosti by měli účastníci soutěže přihlídnout. Soutěžící mohou shlédnout vzorové modely pamětních mincí po předchozí dohodě se sekretářkou komise, tel. 22441 3409.

- 5) **Návrhy ucházející se o cenu musejí být odevzdány nebo odeslány poštou do pátku 13. června 2014 na adresu:**

a) pro poštovní styk

Česká národní banka
Sekce peněžní a platebního styku
Na příkopě 28
115 03 Praha 1

b) pro osobní doručení mimo den uzávěrky

Česká národní banka - podatelna
vchod ze Senovážné ulice,

na dveřích proti vchodu mezi turnikety jsou uvedena telefonní čísla, na která je nutno volat a uvést, že jde o odevzdání sádrového modelu.

Doba příjmu: 7.00 až 17.00, v pátek 7.00 až 15.00 hod.

c) pro osobní doručení v den uzávěrky

Česká národní banka, vchod ze Senovážné ulice, salónek pro návštěvy (chodba vpravo za vchodem)

Doba příjmu: 10.00 až 12.00 hod.

Ke každému návrhu musí být připojena zalepená obálka označená stejnou soutěžní značkou (heslem) jako na modelech. Obálka musí obsahovat lístek se jménem autora návrhu, jeho adresou a shodnou značkou jako na obálce. Doporučuje se uvést i telefonní číslo pro případ nutnosti rychlého spojení. Žádáme autory, aby na lístku s adresou uvedli i bankovní spojení, případně včetně specifického symbolu, pro bezhotovostní převod úhrady za případné finanční ohodnocení návrhu. Pokud byly údaje ČNB sděleny v minulosti a nezměnily se, stačí uvést jméno autora a značku s poznámkou „údaje nezměněny“.

Návrhy odeslané poštou musejí být avizovány e-mailem na adresu petra.madarova@cnb.cz nebo telefonicky na číslo uvedené v bodech 4 a 6. V oznámení je nutno uvést podací číslo odesílajícího poštovního úřadu. Návrhy musejí být zaslány v obalech pro křehké zásilky odpovídajících přepravních pravidlům pošty. Zásilky musejí být na vnějším obalu označeny „Soutěž na zlatou minci Mariánský most“. Zásilky doručené osobně do ČNB musejí být rovněž řádně zabaleny, aby nemohlo dojít k jejich poškození; zásilky předávané na podatelnu je nutno označit „Soutěž na zlatou minci Mariánský most“.

- 6) Návrhy zhodnotí Komise pro posuzování návrhů na české peníze. Předsedou komise je zástupce České národní banky, členy komise jsou renomovaní výtvarníci, medailéři, teoretici výtvarného umění, učitelé uměleckých škol a zástupce mincovny. Jednotlivých zasedání se zúčastňují odborní poradci v příslušném oboru. Komisi svolává Česká národní banka jako vypisovatelka soutěže. Administrativní práce pro komisi zajišťuje sekretářka komise, Mgr. Petra Madarová, zaměstnankyně sekce peněžní a platebního styku České národní banky, tel. 22441 3409.

7) Pro nejvhodnější návrhy se stanoví tyto ceny:

I. cena 40 000,- Kč

II. cena..... 25 000,- Kč

III. cena..... 18 000,- Kč

Kromě cen může komise udělit režijní příspěvek autorům, jejichž návrh byl vyřazen v prvním kole hlasování, a odměnu autorům, jejichž návrh postoupil do druhé nebo třetího kola hlasování. Počet těchto příspěvků a odměn a jejich výše jsou závislé na počtu předložených návrhů a na jejich umělecké a technické úrovni. Ceny, odměny a režijní příspěvky vyplatí Česká národní banka do 30 dnů od výroku komise.

V případě, že žádný z předložených návrhů nebude splňovat podmínky pro udělení cen, může komise vyzvat vybrané autory k úpravě předložených návrhů podle připomínek komise. Vybraní autoři v případě přeložení upraveného návrhu obdrží vyzývací odměnu a vítězný návrh získá I. cenu ve výši 40 000 Kč.

Ceny a odměny ze soutěže vyšší než 10 000 Kč budou podle § 36 odst. 2 písm. l) zákona č. 586/1992 Sb., o dani z příjmu, ve znění pozdějších předpisů, sníženy o daň z příjmů ve výši 15 %.

8) Výběr návrhů pro realizaci provádí bankovní rada České národní banky. Bankovní rada není vázána názorem komise, k realizaci však může být vybrán pouze návrh, kterému byla udělena některá z cen, nebo návrh z užší výzvy výtvarníků.

Autorovi, jehož návrh bude realizován (líc i rub), bude vyplacena autorská odměna za převod oprávnění k výkonu práva duševního vlastnictví a výtvarnou spolupráci při realizaci, v celkové částce 50 000 Kč, a to na základě licenční smlouvy s autorem uzavřené. Nepřijme-li autor, jehož návrh bude vybrán k realizaci, návrh licenční smlouvy do 15 dnů poté, co mu bude doručen, vyhrazuje si ČNB právo zahájit jednání o realizaci s autorem jiného návrhu. V případě kombinace lící a rubové strany dvou autorů obdrží každý autor polovinu uvedené částky.

Autor návrhu vybraného k realizaci je povinen na hraně sádrových modelů vyznačit tzv. ražební postavení, tj. vzájemnou polohu lícové a rubové strany.

Bude-li nutno provést na přijatém návrhu úpravy, je autor povinen provést je bezplatně ve spolupráci s určenou mincovnou a za tím účelem se na vyzvání do mincovny dostavit. Náklady na jízdné spojené s cestou autora do mincovny budou hrazeny Českou národní bankou zvláště po předložení příslušných dokladů. Jestliže by autor návrhu vybraného k realizaci nemohl provést či dokončit z jakéhokoliv důvodu definitivní úpravy ve stanovené době, má Česká národní banka právo nechat úpravy provést jiným výtvarníkem nebo zadat k realizaci jiný návrh.

Po realizaci návrhu obdrží autor autorský odražek lící a rubové strany mince z obecného kovu označený číslem 1.

Pokud nebude mince realizována vůbec, obdrží výtvarník, který v soutěži získal I. cenu, k této ceně částku 20 000 Kč. Pokud bude realizován jiný návrh než ten, kterému byla udělena I. cena, dostane autor návrhu, který získal I. cenu, částku 20 000 Kč.

9) Autorské právo k oceněným návrhům zůstává nedotčeno. Návrhy, které obdržely ceny nebo byly odměněné alespoň částkou 10 000 Kč, se stávají vlastnictvím České národní banky.

Ing. Jana Báčová, CIA
ředitel sekce

JUDr. Jaroslav Moravec, PhD.
předseda komise

Mariánský most v Ústí nad Labem

Nejmladší ze série mostů zařazených do cyklu zlatých mincí byl slavnostně otevřen pro provoz v červenci roku 1998. O realizaci nového mostu přes Labe rozhodli radní města Ústí nad Labem o čtyři roky dříve a návrh mostu vznikl v dílně architektonické kanceláře Roman Koucký. Přáním představitelů města bylo nejen posílení automobilové dopravy dalším spojením obou břehů, ale i vytvoření významné architektonické dominanty města. Jméno Mariánský dostal most ještě před vlastní realizací podle protějšího skalního útvaru Mariánské skály a volně navazuje i na patronku města a kostel Nanebevzetí Panny Marie.

Most má tvar asymetrického zavěšeného mostu o dvou polích s rozpětím 123,5 m a 55,5 m s dvojicí pylonů, jejichž výška nad mostovkou je 60 m a celková výška nad základovou deskou je 75 m. Pylony jsou navrženy ve tvaru geometricky stylizovaných trojcípých hvězd, jejichž horní konce jsou zakřiveny do prostoru nad mostovkou. Specifikem Mariánského mostu je skutečnost, že nosná lana z pylonů nevybíhají na obě strany, ale pouze jednostranně. Toto řešení se vyskytuje na žádném jiném zavěšeném mostě na našem území. Most je využíván pro automobilovou dopravu i jako komunikace pro chodce, cyklisty a vozíčkáře.

Foto: ČNB, Petr Kotrba





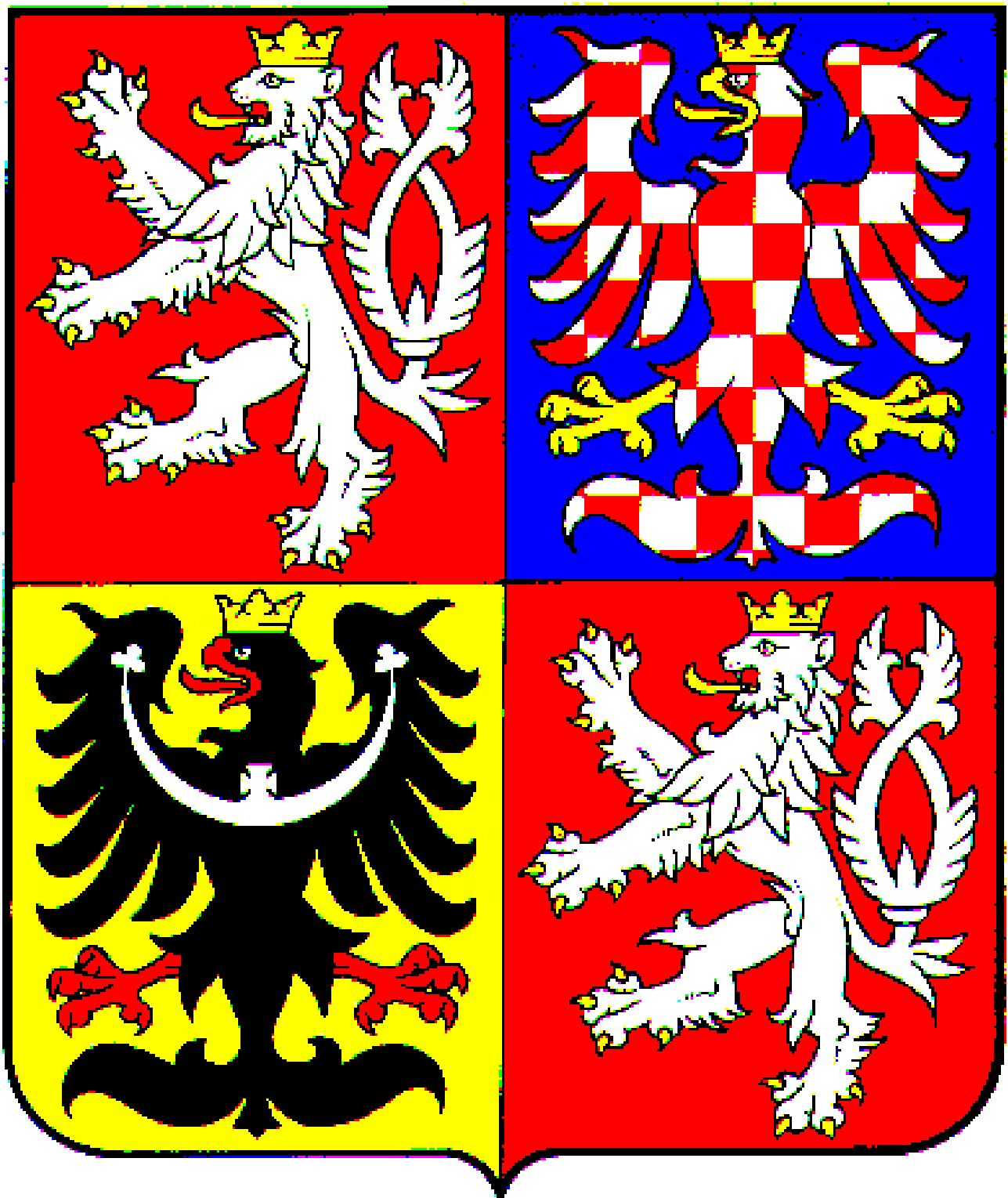

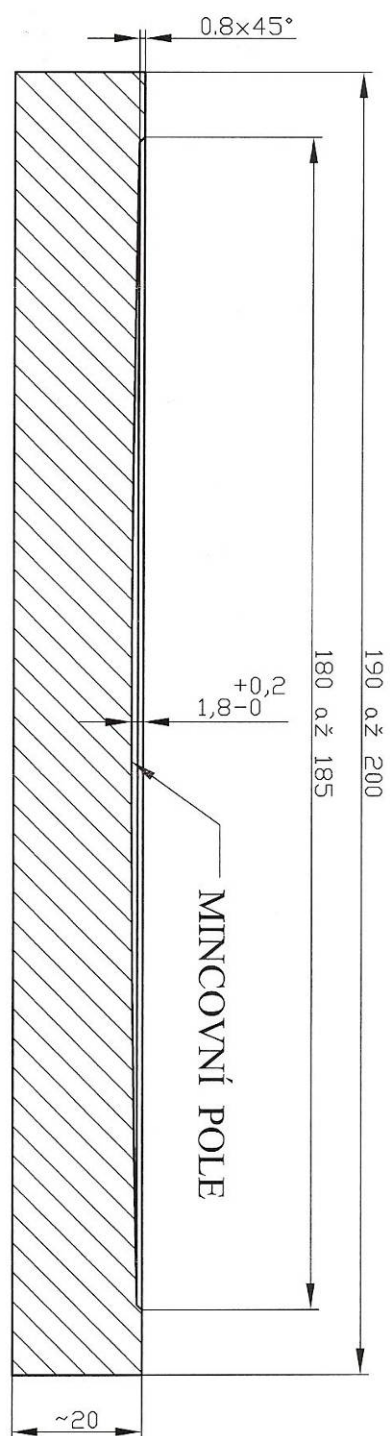

Emisní plán pamětních mincí v letech 2011-2015

Stříbrné 200 Kč mince

| | |
|----------------------------------------|--------|
| Zahájení výuky na pražské konzervatoři | březen |
| První dálkový let Jana Kašpara | duben |

| | | |
|-------------|------------------------------------------------------------------------------------------------|----------|
| 2011 | * Jiří Melantrich z Aventina | červen |
| | + Petr Vok z Rožmberka | říjen |
| 2012 | + Rudolf II. | leden |
| | Založení Sokola | únor |
| | Založení Junáka | duben |
| | * Kamil Lhoták | červen |
| | Otevření Obecního domu v Praze | listopad |
| 2013 | 20 let ČNB a české měny | únor |
| | * Aloys Klar | duben |
| | Založení kláštera Zlatá koruna | červen |
| | * Josef Bican | září |
| 2014 | * Otto Wichterle | říjen |
| | * Bohumil Hrabal | březen |
| | * Kryštof Harant z Polžic a Bezdržic | červen |
| | Založení československých legií | srpen |
| | * Tomáš Baťa ml. | září |
| 2015 | 17. listopadu 1989 | listopad |
| | Bedřich Hrozný rozluštil chetitštinu | březen |
| | Josef Božek předvedl parovůz | červen |
| | * Jan Perner | září |
| | založení Českých Budějovic jako královského města a počátek vaření piva v Českých Budějovicích | září |

Stříbrné 500 Kč mince

| | | |
|-------------|---------------------|----------|
| 2011 | Karel Jaromír Erben | listopad |
| 2012 | Jiří Trnka | únor |
| 2013 | Beno Blachut | červen |
| 2014 | Jiří Kolář | září |
| 2015 | Václav Thám | říjen |

Zlaté mince 5000 Kč – Mosty České republiky

| | | |
|-------------|---------------------------------------------|--------------|
| 2011 | Gotický most v Písku | duben/květen |
| | Renesanční most ve Stříbře | září/říjen |
| 2012 | Barokní most v Náměšti nad Oslavou | duben/květen |
| | Negrelliho viadukt v Praze | září/říjen |
| 2013 | Most v Lenoře | duben/květen |
| | Most v Žampachu | září/říjen |
| 2014 | Jizerský viadukt na trati Tanvald-Harrachov | duben/květen |
| | Most v Karviné-Darkově | září/říjen |
| 2015 | Žďákovský most | duben/květen |
| | Mariánský most v Ústí nad Labem | září/říjen |

Zlaté mince 10 000 Kč

| | | |
|-------------|----------------------|----------|
| 2012 | Zlatá bula sicilská | září |
| 2013 | Konstantin a Metoděj | červenec |
| 2015 | Jan Hus | červen |